

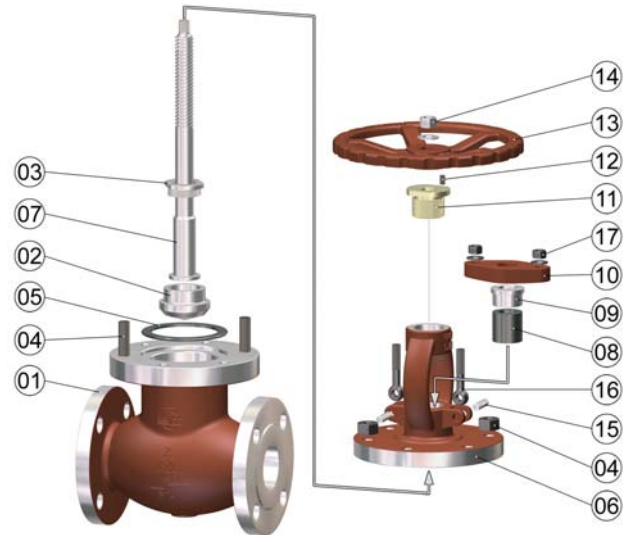

**VALVULAS DE GLOBO CLASE 150# - 900#**

Las Válvulas de Globo DIAVAL Series 800B son de diseño convencional con husillo exterior y Puente y superficies de cierre metálicas. Son válvulas uni direccionales y de segura operación ampliamente utilizadas en la industria energética, química y del petróleo. El flujo entra por debajo del disco en sentido favorable. Su diseño "Top Entry" permite el mantenimiento de las partes desmontando el bonete superior. La empaquetadura del eje es de grafito flexible y la junta de unión de acero inoxidable con fibra de grafito. Las válvulas se operan mediante un ergonómico volante manual, pero pueden ser provistas también de reductores y actuadores diversos.



**Series 800 B**

\* \* Observar las Instrucciones de Operación y Mantenimiento así como las Normas de Seguridad Industrial y de Riesgos Laborales antes de instalación y puesta en marcha. Pueden obtener más detalles que no aparezcan en estas fichas mediante nuestros especialistas de producto.

**PARTES Y MATERIALES**

Nº Part	Descripción	WCB/Trim1	WCB/Trim 5	WCB/Trim 8	CF8/304	CF8M/316
1	Cuerpo		ASTM A216 WCB		ASTM A351 CF8	ASTM A351 CF8M
2	Disco	ASTM A216 WCB+13Cr	ASTM A216 WCB+STL	ASTM A216 WCB+13Cr	ASTM A351 CF8	ASTM A351 CF8M
3	Tuerca Disco		ASTM A 216 WCB		ASTM A351 CF8	ASTM A351 CF8M
4	Tuerca Bonete		ASTM A 194 2H		A194 8	A 194 8M
4	Tornillo Bonete		ASTM A 193 B7		ASTM A 193 B8	ASTM A 193 B8M
5	Junta unión		AISI 304 + GRAFITO		304+GRAFITO	A316 + GRAFITO
6	Bonete		ASTM A 216 WCB		ASTM A351 CF8	ASTM A351 CF8M
7	Husillo		ASTM A 182 F6A		ASTM A182 F304	ASTM A182 F316
8	Empaque prensa		Grafito		Grafito	Grafito
9	Brida prensa		ASTM A 182 F6A		ASTM A 193 B8	ASTM A 193 B8M
10	Tuerca Husillo		ASTM A 216 WCB		ASTM A351 CF8	ASTM A351 CF8M
11	Tornillo tope		ASTM A439 D2		ASTM A439 D2	ASTM A439 D2
12	Volante		ACERO CARBONO		ACERO CARBONO	ACERO CARBONO
13	Tuerca Volante		HIERRO DUCTIL		HIERRO DUCTIL	HIERRO DUCTIL
14	Pasador		ACERO CARBONO		ACERO CARBONO	ACERO CARBONO
15	Taladros prensa		ASTM A 36		AISI 304	AISI 316
16	Tornillos prensa		ASTM A 193 B7		ASTM A 193 B8	ASTM A 193 B8M
17			ASTM A 194 2H		A194 8	A 194 8M

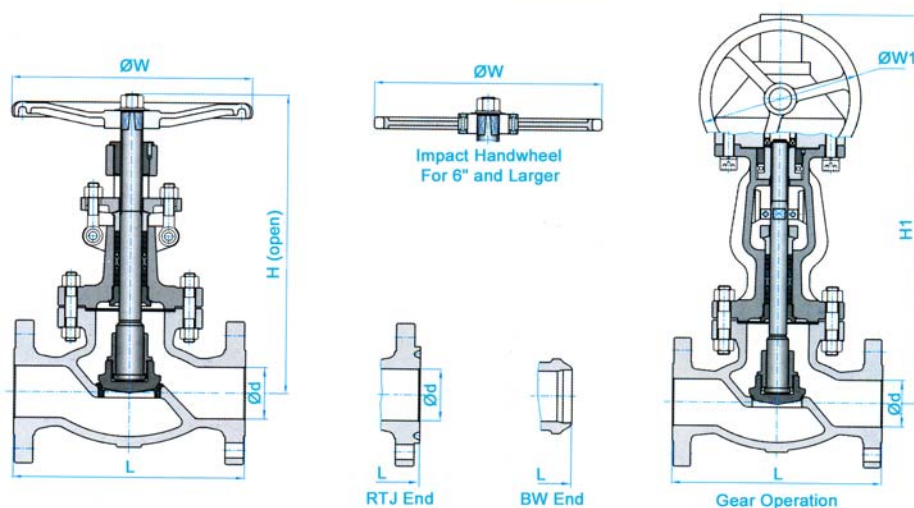
Los 5 materiales tabulados constituyen la gama de fabricación estándar, la cual combina 3 materiales del cuerpo (A216WCB; A351CF8; A351CF8M) y 5 combinaciones de internos (partes nº 2 y 3). Otras combinaciones de materiales del cuerpo e internos se pueden proveer sobre demanda

**Válvulas de Globo Clase 150#**

**DIMENSIONES**

Medida			Dimensiones (mm)							Peso Aprox. (kg)	
NPS	DN	RF	L	d	H	H1	W	W1	H.W	G.O	
1/2	15	108	119	108	13	182	-	100	-	4	-
3/4	20	117	130	117	19	193	-	100	-	6	-
1	25	127	140	127	25	217	-	100	-	8	-
1.1/4	32	140	152	140	32	235	-	135	-	12	-
1.1/2	40	165	178	165	38	258	-	135	-	16	-
2	50	203	216	203	51	330	-	200	-	25	-
2.1/2	65	216	229	216	64	360	-	250	-	42	-
3	80	241	254	241	76	390	-	280	-	46	-
4	100	292	305	292	102	445	-	300	-	74	-
5	125	356	369	356	127	480	-	350	-	111	-
6	150	406	419	406	152	520	556	350	310	165	258
8	200	495	508	495	203	600	658	400	310	275	300
10	250	622	635	622	254	773	805	450	460	400	450
12	300	698	711	698	305	880	955	500	460	624	725

Las válvulas disponen de asiento posterior..El asiento de la válvula es reemplazable para medidas hasta 10". Para válvulas de 12" en adelante el asiento es soldado. Las válvulas de acero inoxidable incorporan asiento integral como estándar aunque el reemplazable ó soldado se puede proveer como opción. Las dimensiones tabuladas pueden diferir y no tienen carácter contractual. Solicitar planos en caso necesario.

**- Normas de Diseño y Fabricación:**

BS 1873 – ASME B.16.34

-**Criterio de Inspecciones y Pruebas** de acuerdo a API 598

-**Dimensionado de Bridas:** ASME B16.5

-**Dimensiones para soldar BW:** ASME B16.25. /// **Dimensiones para soldar SW:** ASME B16.11.

-**Longitud de Construcción:** ASME B16.10.

**Rating de Presión Temperatura:** Conforme a lo establecido por ASME B16.34.

**Sistema de Aseguramiento de la Calidad:** ISO 9001:2000

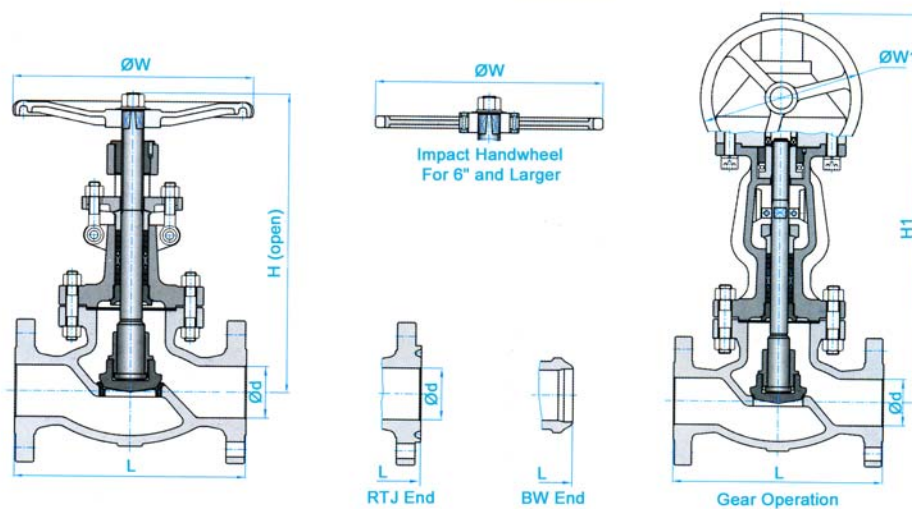
**Válvulas de Globo Clase 300#**

**DIMENSIONES**

Medida		Dimensiones (mm)								Peso Aprox. (kg)	
NPS	DN	RF	RTJ	BW	d	H	H1	W	W1	H.W	G.O
1/2	15	152	164	152	14	185	-	100	-	5	-
3/4	20	178	191	178	19	195	-	100	-	7	-
1	25	203	216	203	25	220	-	135	-	10	-
1.1/4	32	216	229	216	32	240	-	135	-	14	-
1.1/2	40	229	241	229	38	260	-	160	-	19	-
2	50	267	283	267	51	385	-	200	-	25	-
2.1/2	65	292	308	292	64	420	-	200	-	42	-
3	80	318	333	318	76	440	-	280	-	46	-
4	100	356	371	356	102	515	-	350	-	74	-
5	125	400	416	400	127	580	-	350	-	111	-
6	150	444	460	444	152	660	690	400	310	165	195
8	200	559	575	559	203	900	950	550	460	275	327
10	250	622	638	622	254	950	990	600	460	400	452
12	300	711	727	711	305	1030	1080	700	460	624	725

Las válvulas disponen de asiento posterior. El asiento de la válvula es reemplazable para medidas hasta 10". Para válvulas de 12" en adelante el asiento es soldado. Las válvulas de acero inoxidable incorporan asiento integral como estándar aunque el reemplazable ó soldado se puede proveer como opción. Las dimensiones tabuladas pueden diferir y no tienen carácter contractual. Solicitar planos en caso necesario

**- Normas de Diseño y Fabricación:**

BS 1873 – ASME B.16.34

**-Criterio de Inspecciones y Pruebas** de acuerdo a API 598

**-Dimensionado de Bridas:** ASME B16.5

**-Dimensiones para soldar BW:** ASME B16.25. /// **Dimensiones para soldar SW:** ASME B16.11.

**-Longitud de Construcción:** ASME B16.10.

**Rating de Presión Temperatura:** Conforme a lo establecido por ASME B16.34.

**Sistema de Aseguramiento de la Calidad:** ISO 9001:2000

## Válvulas de Globo Clase 600 y 900

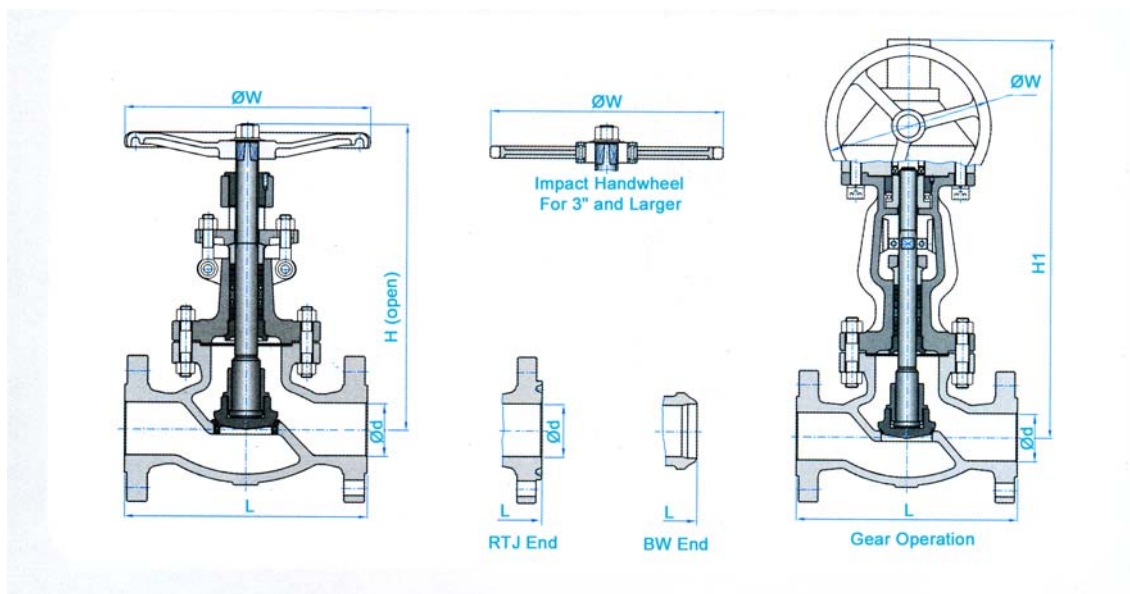

## DIMENSIONES

Medida				Dimensiones (mm) Class 600							Peso Aprox. (kg)	
NPS	DN	RF	RTJ	BW	d	H	H1	W	W1	H.W	G.O	
2	50	292	295	292	51	360	-	250	-	32	-	
2.1/2	65	330	333	330	64	410	-	280	-	42	-	
3	80	356	359	356	76	465	-	300	-	63	-	
4	100	432	435	432	102	545	575	400	310	107	138	
5	125	508	511	508	127	625	660	500	310	185	215	
6	150	559	562	559	152	785	820	550	460	290	342	
8	200	660	664	660	200	930	960	650	460	540	645	

Size				Dimensiones (mm) Class 900							Peso Aprox. (kg)	
NPS	DN	RF	RTJ	BW	d	H	H1	W	W1	H.W	G.O	
2	50	368	371	368	51	480	-	350	-	55	-	
2.1/2	65	419	422	419	64	520	-	350	-	68	-	
3	80	381	384	381	76	564	630	400	310	95	128	
4	100	457	460	457	102	685	720	450	310	160	210	
5	125	559	562	559	127	780	840	550	460	270	325	
6	150	610	613	610	152	950	1015	650	460	410	480	

Las válvulas disponen de asiento posterior. El asiento de la válvula es reemplazable para medidas hasta 10". Para válvulas de 12" en adelante el asiento es soldado. Las válvulas de acero inoxidable incorporan asiento integral como estándar aunque el reemplazable ó soldado se puede proveer como opción. Las dimensiones tabuladas pueden diferir y no tienen carácter contractual. Solicitar planos en caso necesario

**- Normas de Diseño y Fabricación:**

BS 1873 – ASME B.16.34

**-Criterio de Inspecciones y Pruebas** de acuerdo a API 598

**-Dimensionado de Bridas:** ASME B16.5

**-Dimensiones para soldar BW:** ASME B16.25. /// **Dimensiones para soldar SW:** ASME B16.11.

**-Longitud de Construcción:** ASME B16.10.

**Rating de Presión Temperatura:** Conforme a lo establecido por ASME B16.34.

**Sistema de Aseguramiento de la Calidad:** ISO 9001:2000
